

## Recorders N 2507/00/04/09/15

Service  
Service  
Service

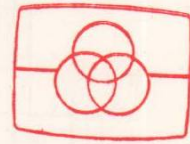

Free service manuals  
Gratis schema's

Digitized by

www.freeservicemanuals.info



5631A

# Service Manual

## INHOUD

Specificaties en smeervoorschrift	1
Lijst van kastonderdelen	2
Reparatieaanwijzingen	3
Lijst van mechanische onderdelen	4
Mechanische instellingen en controles	5
Elektrische instellingen en controles	8
Lijst van elektrische onderdelen	9

## INTRODUKTIE

De N2507 is een stereo kassetterekorderdeck geschikt voor aansluiting op radio of versterker.

De rekorder is geschikt voor het gebruik van zowel ijzeroxide ("Ferro") als chroomdioxyde ("Chromium") kassettes. De daarvoor benodigde omschakeling en aanpassing gebeurt automatisch.

Het apparaat is ook voorzien van een uitschakelbare dynamische ruisonderdrukker (D.N.L.). De DNL is als functionele unit uitgevoerd.

De rekorder is uitgerust met een "Long Life" opneem/weergeefkop en een hysteresis opspoelfriktiekoppeling. Verder heeft het apparaat een automatische eindafschakeling.

De N2507 heeft aan de achterzijde twee aansluitbussen; de "Radio" aansluitbus voor aansluiting van een radio, versterker of tweede rekorder en de "Phono/Micro" aansluitbus voor aansluiting van een stereomicrofoon of platenspeler.

Voor verdere technische gegevens, zie "Specificatie".

Veiligheidsbepalingen vereisen, dat het apparaat bij reparatie in zijn oorspronkelijke toestand wordt teruggebracht en dat onderdelen, identiek aan de gespecificeerde, worden toegepast.

## SPECIFIKATIE

Netspanning	: 220 V/240 V (om te bouwen naar 110/127 V)	Uitgangsspanning "Radio"	: $\geq 0,5$ V/10 k $\Omega$ (3,5)
Netfrequenties	: 50-60 Hz	Frekwentiebereik bij chroomdioxydekassettes ("chromium")	: 40-12.000 Hz binnen 6 dB volgens DIN 45511
Opgenomen vermogen	: 5 W	ijzeroxidekassettes ("Ferro")	: 60-10.000 Hz binnen 6 dB volgens DIN 45511
Aantal sporen	: 2x2	Wisfrequentie	: 55 kHz ( $\pm 5$ %)
Bandsnelheid	: 4,76 cm/sek	Gewicht	: 2 kg
Snelheidsafwijking	: $\leq 2$ %	Afmetingen	: 203x215x80 mm
Wow en flutter	: $\leq 0,35$ %		
Ingangsgevoeligheden "Micro"	: $\leq 0,2$ mV/2 k $\Omega$ (1,4)		
"Phono"	: $\leq 100$ mV/1 M $\Omega$ (3,5)		
"Radio"	: $\leq 0,2$ mV/2 k $\Omega$		

## IN- EN UITGANGEN

Aanduiding	Voor aansluiting van	Gevoeligheid	Impedantie	Soort bus	Aansluitingen	Plaats
Radio BU1	radio, versterker tweede rekorder of microfoon ingang: punt 1 en 4 uitgang: punt 3 en 5	0,2 mV 0,5 V	2 k $\Omega$ 10 k $\Omega$	6p, 180° DIN 	1 - links 4 - rechts 2 - 5 - rechts 3 - links 6 - meetpunt	achterzijde
Phono Micro BU2	platenspeler punt 3 en 5 microfoon punt 1 en 4	100 mV 0,2 mV	1 M $\Omega$ 2 k $\Omega$	6p, 180° DIN 	1 - links 4 - rechts 2 - 5 - rechts 3 - links 6 - meetpunt	achterzijde

## ONDERHOUD EN SMEERVOORSCHRIFT

Aanbevolen wordt het apparaat na ca. 500 bedrijfsuren schoon te maken en op de belangrijkste punten te smeren.

### Schoonmaken met alcohol of spiritus

- Wiskop
- Opneem/weergeefkop
- Snaren
- Spoelschotels
- Tussenwielen
- Toonas
- Drukrol

- Shell Alvania 2 (4822 389 10001)  
Wordt gebruikt voor het invetten van kogelbanen
- Smeermiddel 10 (4822 390 10003)  
Wordt gebruikt voor het smeren van glijvlakken
- All purpose oil (4822 390 10048)  
Wordt gebruikt voor het smeren van assen en lagers
- Siliconenvet (4822 390 20023)  
Wordt gebruikt voor het smeren van kunststofonderdelen



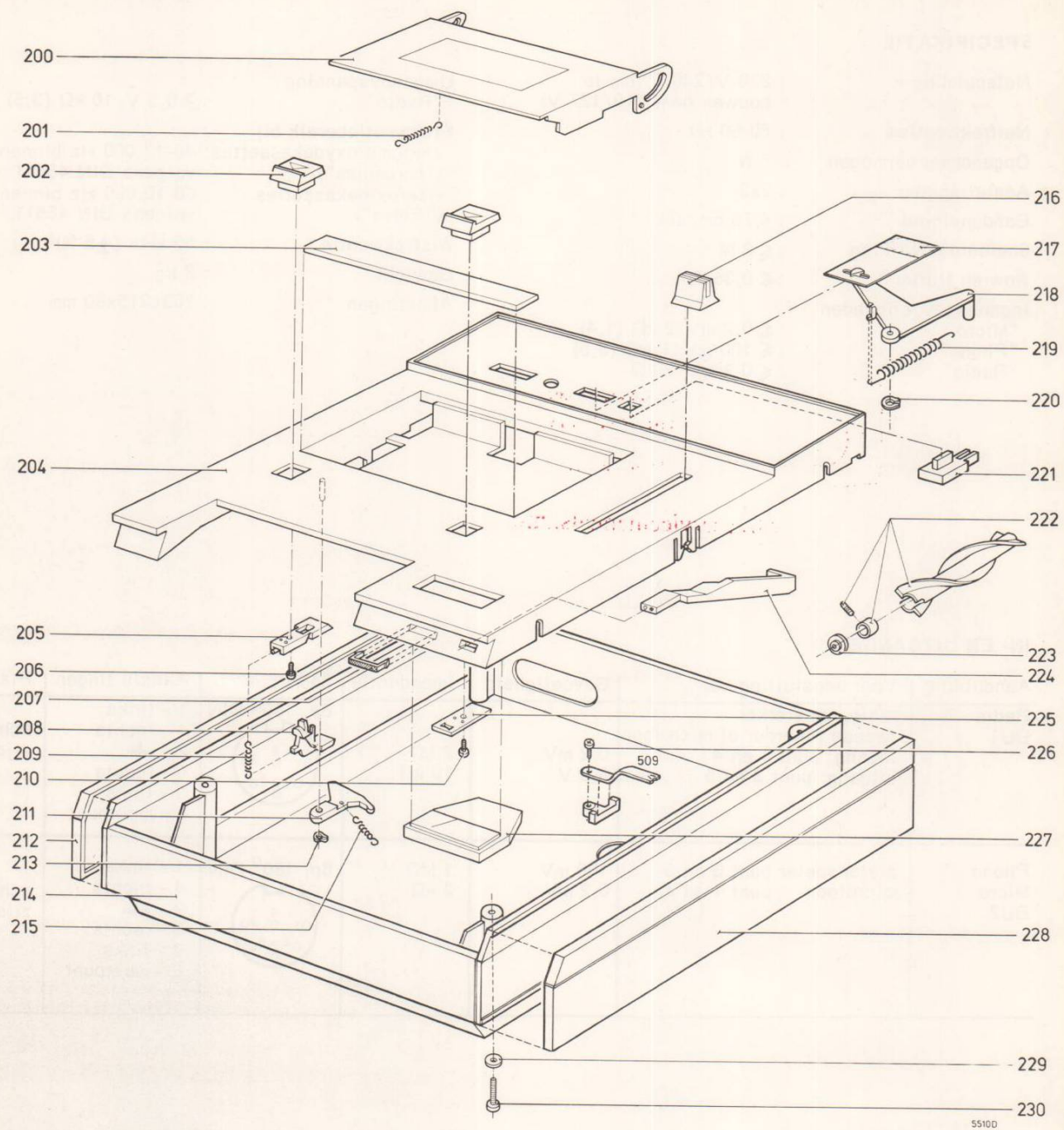
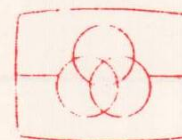

Fig. 1

LIJST VAN KASTONDERDELEN

200	4822 443 60458	210	4822 502 30081	220	4822 530 70114
201	4822 492 30652	211	4822 403 50578	221	4822 413 70081
202	4822 410 21579	212	4822 460 20141	222	4822 535 90784
203	4822 454 20328	213	4822 530 70116	223	4822 532 50286
204	4822 443 30283	214	4822 443 50231	224	4822 410 21066
205	4822 403 50609	215	4822 492 30651	225	4822 466 90676
206	4822 502 30081	216	4822 411 60343	226	4822 502 30081
207	4822 381 10416	217	4822 460 20143	227	4822 347 10051
208	4822 403 50494	218	4822 403 30247	228	4822 460 20142
209	4822 492 30651	219	4822 492 31228	229	4822 532 10685
				230	4822 502 10974



Free service manuals  
Gratis schema's

Digitized by D C

www.freeservicemanuals.info Fig. 2

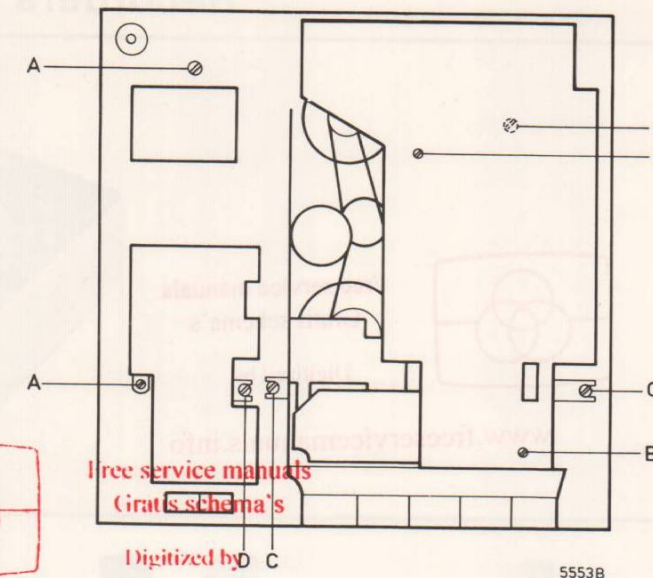

Notities:

## REPARATIE-AANWIJZINGEN

## I. UITKASTEN VAN HET APPARAAT (Fig. 2)

## A. Onderkast

De onderkast kan men verwijderen door de 4 schroeven los te draaien. De zijpanelen zijn klemmend aan de kast bevestigd en kunnen los worden geleverd.

## B. Het complete voedingsgedeelte

- Verwijder de onderkast
- Draai de 2 schroeven A los (eventueel knop van netschakelaar losnemen)
- Hierna is de complete voedingseenheid los te nemen

## C. Het opklappen van de hoofdprint

- Verwijder de onderkast
- De print is op te klappen na het losdraaien van de 2 schroeven B

## D. Het complete loopwerk

- Verwijder de onderkast en klap de hoofdprint op
- Het complete loopwerk kan nu worden losgenomen na het losdraaien van de 3 schroeven C

## II. VERVANGEN VAN DE WORMAS VAN DE OPNAMEREGELAAR (Fig. 2)

- Om de wormas goed te kunnen bereiken verdient het aanbeveling de voedingseenheid los te maken (zie I-B)
- Verwijder schroef D
- De beugel waarop de potentiometer gemonteerd is kan nu worden losgenomen door deze iets naar achteren te schuiven

## Het monteren van de potentiometer met wormas

- Zet de opnameschuif op maximum
- Draai de potentiometer met de wormas rechtsom in de uiterste stand
- De beugel met potmeter en wormas kan nu worden aangebracht
- Controleer of de wormas goed door de schuif wordt meegenomen

## III. VERVANGEN VAN DIVERSE LOOPWERK-ONDERDELEN (Fig. 11)

## A. Vliegwiellagerbeugel 133

- Na het losnemen van de voedingseenheid (zie I-B) kan men bij deze beugel komen

## B. Aandrijfsnaar

- Verwijder de vliegwiellagerbeugel 133
- De snaar kan nu worden vervangen
- Let op dat er geen vet aan de snaar komt

## C. Vlieg wiel en friktiekoppeling

- Verwijder de vliegwiellagerbeugel en maak de snaar los
- Verwijder het nylon klemringetje 122
- Het vlieg wiel en de friktiekoppeling kunnen nu gelijktijdig worden verwijderd

## Opmerkingen:

1. Bij de montage van de friktiekoppeling dient erop te worden gelet dat het nokje van de koppeling in het oog van veer 116 valt
2. Bij het monteren van de vliegwiellagerbeugel moet deze opnieuw worden ingesteld. Zie hiervoor "Mechanische Instellingen", pag. 5

## D. Druktoetsen 58 t/m 62, Fig. 6

- Neem het complete loopwerk uit de bovenkast (zie I-D)
- Verwijder veer 63
- De druktoets kan worden verwijderd door deze aan de voorkant naar boven te trekken

## Opmerking: Weergeeftoets 60

Bij het vervangen van de weergeeftoets moeten bovendien de vooruit- en terugspoeltoets worden verwijderd en het omgebogen gedeelte van beugel 85 (onder de druktoets) worden rechtgebogen

## E. Vervangen van de spoelschotels, Fig. 11

- Neem het complete loopwerk uit de bovenkast (zie I-D)
- Voor het vervangen van de rechterspoelschotel moet het kapje 108 worden verwijderd
- Alvorens de linkerspoelschotel kan worden verwijderd, moet eerst de poelie 117 van de spoelschotelas worden getrokken

## F. Vervangen van de collector, pos. 114 (Fig. 11)

De collector wordt op de montageplaat gefelst waarbij de 2 felsbusjes tevens dienst doen als aansluiting voor de toevoerdraden.

Voor Servicedoeleinden wordt een speciale collector geleverd onder kodenummer 4822 310 20218 waarop reeds 2 busjes met isolatie zijn gefelst. Deze collector moet nu op de montageplaat worden gelijmd b.v. met 2 componentenlijm, kodenummer 4822 390 30014. De toevoerdraden kunnen nu eenvoudig op de felsbusjes worden gesoldeerd.

## G. Ombouwen naar 110 Volt voedingsspanning

Het apparaat kan geschikt worden gemaakt voor 110 Volt netspanning. Hiertoe moet de onderkast worden verwijderd. Aan de primaire zijde moet een draad worden omgesoldeerd, zoals dit staat aangegeven op het etiket op de transformator, zie ook Fig. 10.

## Let op !

Na het ombouwen naar 110 Volt moet dit op het typeplaatje van het apparaat worden aangegeven

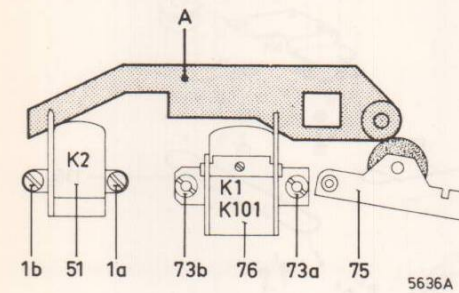

Fig. 3

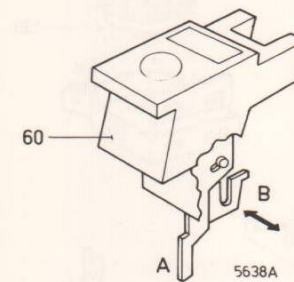

Fig. 5

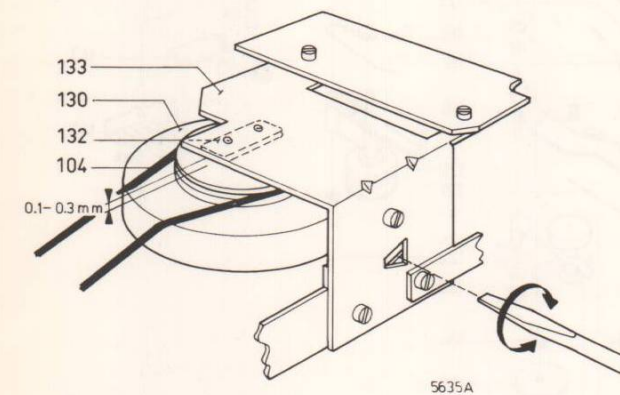

Fig. 7

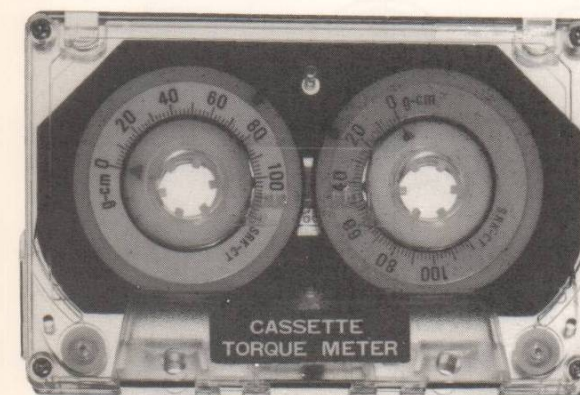

Fig. 9

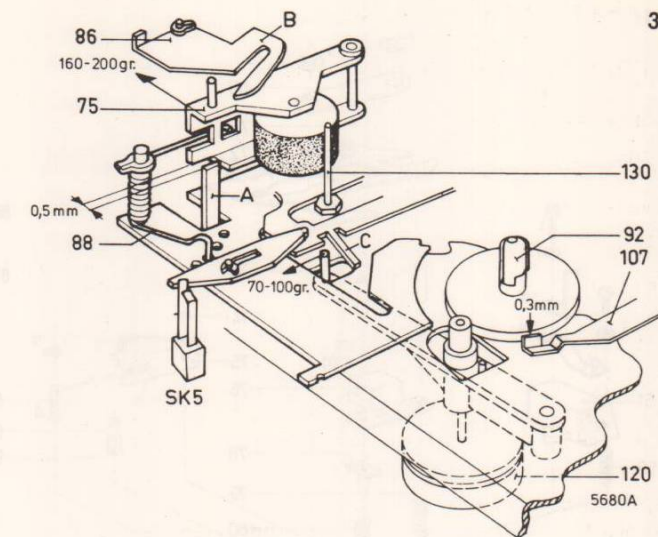

Fig. 4

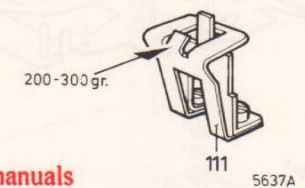
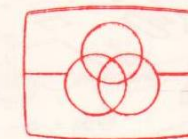

Fig. 6



Free service manuals  
Gratis schema's

Digitized by

www.freeservicemanuals.info

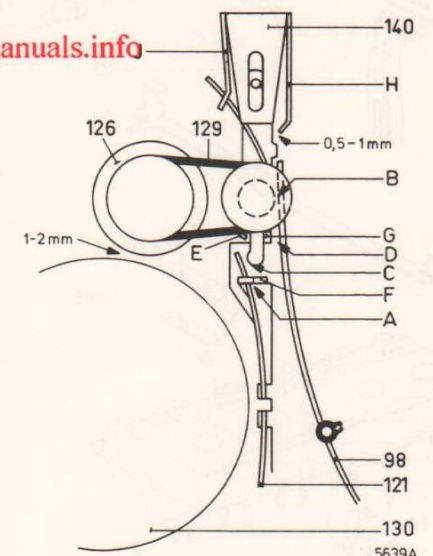

Fig. 8

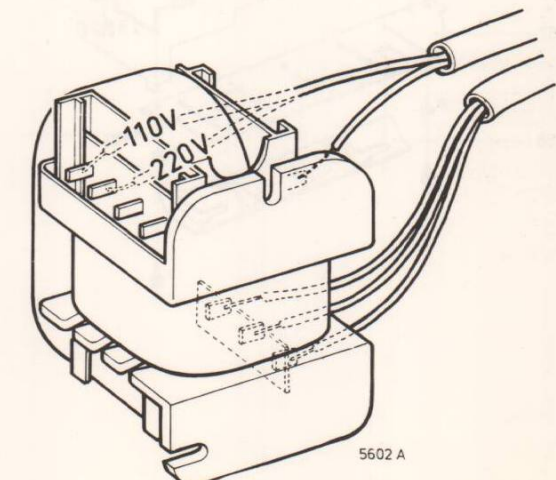

Fig. 10

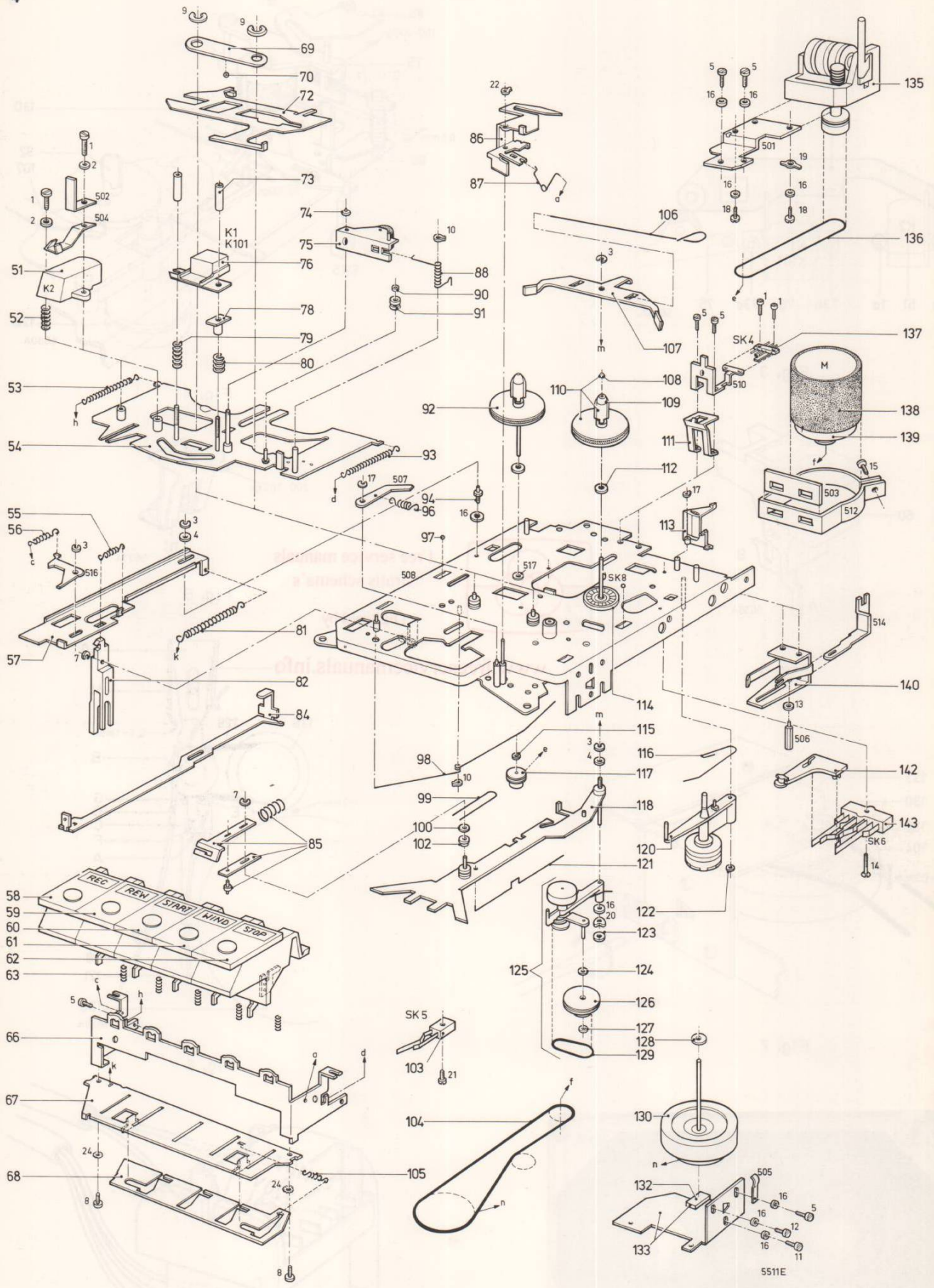

Fig. 11

LIJST VAN MECHANISCHE ONDERDELEN (Fig. 11)

1	4822 502 10681	M2x8	86	4822 402 60322
2	4822 530 80079	Ø 2,2	87	4822 492 40416
3	4822 530 70043	Ø 2,3	88	4822 492 40117
4	4822 532 10332	3,2x7x0,5	90	4822 532 50268
5	4822 502 10951	M2,5x5	91	4822 528 80409
6	4822 530 80081	Ø 2,8	92	4822 528 10285
7	4822 530 70121		93	4822 492 30655
8	4822 502 11053	M3x8	94	4822 500 10137
9	4822 530 70124	Ø 4	96	4822 492 30777
10	4822 530 70115	Ø 3	97	4822 520 40005
11	4822 502 10812	M2,5x4	98	4822 492 40374
12	4822 502 10679	M2x5	99	4822 492 60344
13	4822 532 10215	2,8x5,5x0,5	100	4822 532 50265
14	4822 502 11249	M2x10	102	4822 528 90081
15	4822 502 10909	M2,5x8	103	4822 278 90008
16	5322 532 10215	2,5x7x0,5	104	4822 358 30152
17	4822 530 70122	Ø 1,9	105	4822 492 30779
18	4822 502 10558	M3x5	106	4822 492 40438
19	4822 290 30059		107	4822 403 10118
20	4822 530 80142	Ø 2,8	108	4822 462 70867
21	4822 502 10813	M2,5x6	109	4822 528 10284
22	4822 530 70114	Ø 2	110	4822 528 10286
24	4822 530 80082	Ø 3,2	111	4822 492 61534
51	4822 249 40068		112	4822 532 50706
52	4822 492 50808		113	4822 403 50855
53	4822 492 30655		114	4822 310 20218
54	4822 403 50854		115	4822 532 50706
55	4822 492 31231		116	4822 492 60345
56	4822 492 30836		117	4822 528 80598
57	4822 403 10115		118	4822 403 50576
58	4822 410 30109		120	4822 528 20179
59	4822 410 30108		121	4822 492 60912
60	4822 410 30107		122	4822 532 50265
61	4822 410 30106		123	4822 532 50265
62	4822 410 30105		124	4822 532 50262
63	4822 492 50676		125	4822 403 20083
66	4822 403 50834		126	4822 528 80147
67	4822 403 50792		127	4822 532 50262
68	4822 403 50591		128	4822 532 50692
69	4822 492 61314		129	4822 358 30077
70	4822 520 40005		130	4822 528 10228
72	4822 402 60321		132	4822 520 10219
73	4822 520 30226		133	4822 520 10292
74	4822 532 50268		135	4822 349 50075
75	4822 403 40039		136	4822 358 30148
76	4822 249 10083		137	4822 278 90303
78	4822 532 10544		138	4822 532 70078
79	4822 492 50966		139	4822 361 20063
80	4822 492 50808		140	4822 403 50491
81	4822 492 31229		142	4822 403 50703
82	4822 403 30248		143	4822 278 90223
84	4822 403 50431			
85	4822 403 50587			

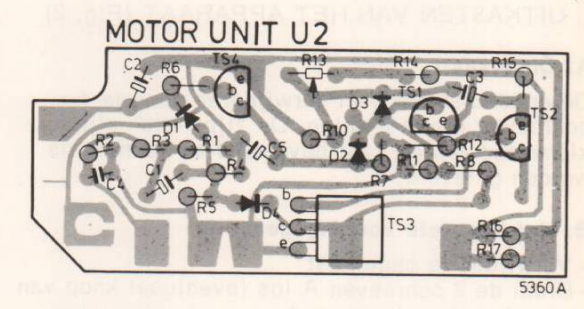

Fig. 12

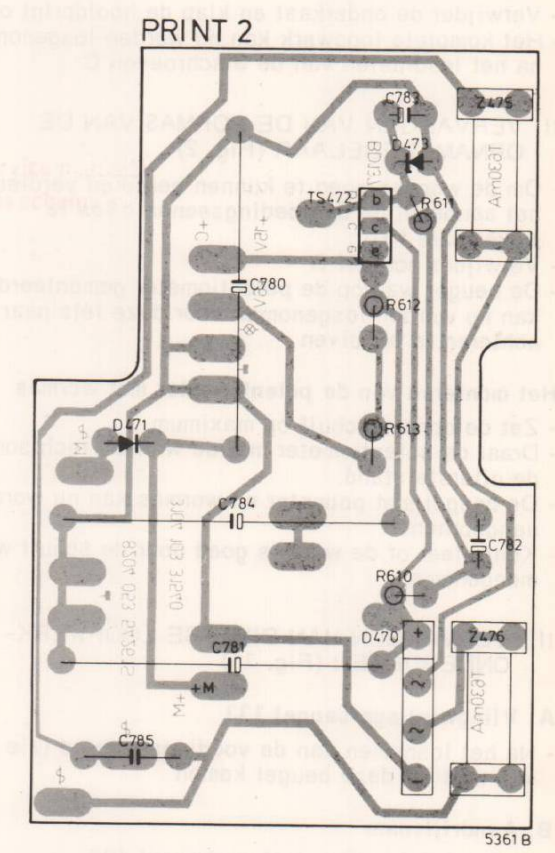

Fig. 13

**MECHANISCHE INSTELLINGEN**

Benodigde gereedschappen en meetinstrumenten

Koppeninstelmal	4822 402 60245
Veerdrukmeter 50...500 gr	4822 395 80028
Set voelmaatjes 0,1...2 mm	
Cassette Service Set	4822 395 30052
Friktie testkassette	4822 395 30054
Spiegelkassette	4822 395 30058

**I. INSTELLING VAN DE OPNEEM/WEERGEEFKOP K1/K101 EN WISKOP K2****A. Hoogte-instelling van de opneem/weergeefkop K1/K101 rechterzijde (Fig. 3)**

- Druk de weergavetoets in
- Schuif mal A, codenummer 4822 402 60245, over de toonas terwijl de drukrol 75 wordt teruggetrokken. De mal moet zover over de toonas geschoven worden dat deze zich in het verlengde bevindt van de wiskopbandgeleiders.
- Als de opneem/weergeefkop op de juiste hoogte staat ingesteld zal de mal precies tussen de bandgeleiders van de koppen schuiven. Is dit niet het geval (opneem/weergeefkop staat te hoog of te laag) dan kan de kop op hoogte ingesteld worden met moertje 73a (hierna moertje aflakken).

**B. Instelling van de azimuth (Fig. 3)**

- Leg de testcassette 8 kHz uit de "Cassette Service Set" in het apparaat
- Sluit de "Cassette Service Set" aan op de versterkeruitgang waarop het apparaat is aangesloten
- Druk de weergavetoets in
- Regel d.m.v. moertje 73b de uitgangsspanning voor links en rechts op maximum (hierna moertje aflakken)

**Opmerkingen:**

1. Voor de azimuth-instelling heeft het apparaat niet te worden uitgekast. Na verwijdering van de strip 203 is moertje 73b bereikbaar (Fig. 1 en 3)
2. Deze instelling kan op gelijke wijze ook met een testcassette 6300 Hz, codenummer 8945 600 13501, worden gedaan

**C. Instelling van de wiskop K2 (Fig. 3)**

Deze instelling is gelijk aan de instelling van de opneem/weergeefkop, echter nu wordt ervan uitgegaan dat de opneem/weergeefkop op de juiste hoogte staat ingesteld. De wiskophoogte kan worden ingesteld door schroef 1b waarna het schroefje afgelakt dient te worden.

**Opmerking:**

Met behulp van de spiegelkassette (4822 395 30058) kan de bandloop worden gecontroleerd. De band moet recht en gestroomlijnd tussen de bandgeleiders van de koppen en langs de toonas lopen.

**II. CONTROLE VAN DE OPSPOELFRIKTIE EN TEGENFRIKTIE (zie Fig. 9)**

- Zet het apparaat in stand "weergave" met de friktie-testcassette (4822 395 30054)
- Zowel de opspoelfriktie als de tegenfriktie kan nu worden afgelezen
- De opspoelfriktie moet tussen 30 en 50 grcm bedragen. De koppelvariatie mag 5 grcm rond het gemiddelde koppel bedragen
- Indien de genoemde aanwijzing niet wordt verkregen moeten snaren, tussenwielen etc. eerst worden gereinigd (b.v. met alcohol of spiritus)
- Indien dit geen verbetering geeft moet in de regel de friktiekoppeling worden vervangen, zie hiervoor "Reparatieaanwijzingen", pag. 3

**III. INSTELLING VAN DE DRUKROLKRACHT (Fig. 4)**

- De kracht die nodig is om de drukrol in de stand "weergave" juist van de toonas te lichten moet 160-200 gr bedragen (gemeten met veerdrukmeter in het werkpunt van de veer)

Instellen door de torsieveer in een ander bevestigingsgaatje te haken.

- De afstand tussen de drukrolhefboom en nokje A moet in de stand "weergave" minimaal 0,5 mm bedragen. Instellen door nokje A te verbuigen.

**IV. INSTELLING VAN DE STOPTOETS (Fig. 5)**

- De stopstoets moet de ingeschakelde toetsen gemakkelijk ontgrendelen. Instellen door lip A te verbuigen.
- Wanneer men de weergeefstoets en de pauzetoets ingeschakeld heeft, moeten deze gelijktijdig uitschakelen bij bediening van de stopstoets. Instellen door lip B naar links of naar rechts te verbuigen.

**V. INSTELLING VAN DE AANDRUKVEER 111 (Fig. 6)**

De kracht waarmee de cassette wordt aangedrukt moet tussen de 200 en 300 gram bedragen. Instellen door verbuigen van de veer.

**VI. INSTELLING "PAUZE" STAND (Fig. 4)**

- Bij het in stand "pauze" schakelen dient de drukrol 75 en de friktiekoppeling 120 gelijktijdig van resp. de toonas en rechterspoelschotel los te komen. Instellen door lip B voor de drukrol en lip C voor de friktiekoppeling te verbuigen.
- Wanneer de motor in de stand "pauze" uitschakelt dan wordt vermoedelijk de pauzeschakelaar SK5 niet gesloten.

**VII. INSTELLING VAN HET VLIEGWIEL (Fig. 7)**

- De afstand tussen het vliegwiel en het lagerplaatje 132 moet 0,1...0,3 mm bedragen. Instellen door beugel 133 met behulp van een schroevendraaier te verschuiven.

**VIII. BANDLOOPINSTELLINGEN (Fig. 8)****A. Bij weergeven**

- Druk de weergavetoets in
- De afstand tussen het vliegwiel 130 en tussenwiel 126 moet 1...2 mm bedragen. Instellen door lip E te verbuigen.
- De afstand tussen de spoelrolhefboom en lip H moet 0,5...1 mm bedragen. Instellen door lip H te verbuigen.

**B. Bij vooruitspoelen**

- Druk de vooruitspoeltoets in
- De afstanden C en D moeten minimaal 0,2 mm bedragen. Instellen door resp. de lippen F en G te verbuigen.

**C. Bij terugspoelen**

- Druk de terugspoeltoets in
- De afstanden A en B moeten minimaal 0,2 mm bedragen. Instellen door resp. de lippen F en G te verbuigen.

**D. Bij weergeven, vooruit- en terugspoelen (zie Fig. 4)**

De afstand tussen de spoelschotels en de rembeugel 107 moet minimaal 0,3 mm zijn. Instellen door de uiteinden van de rembeugel te verbuigen.

**E. Voor controle en instelling van de bandsnelheid, zie "Elektrische Instellingen", pag. 8****IX. INSTELLING VAN DE MOTOR**

De hoogte van de motor moet zodanig zijn ingesteld, dat de motorpoelie in een lijn staat met de snaargroeven van het vliegwiel en de opspoelfriktie.

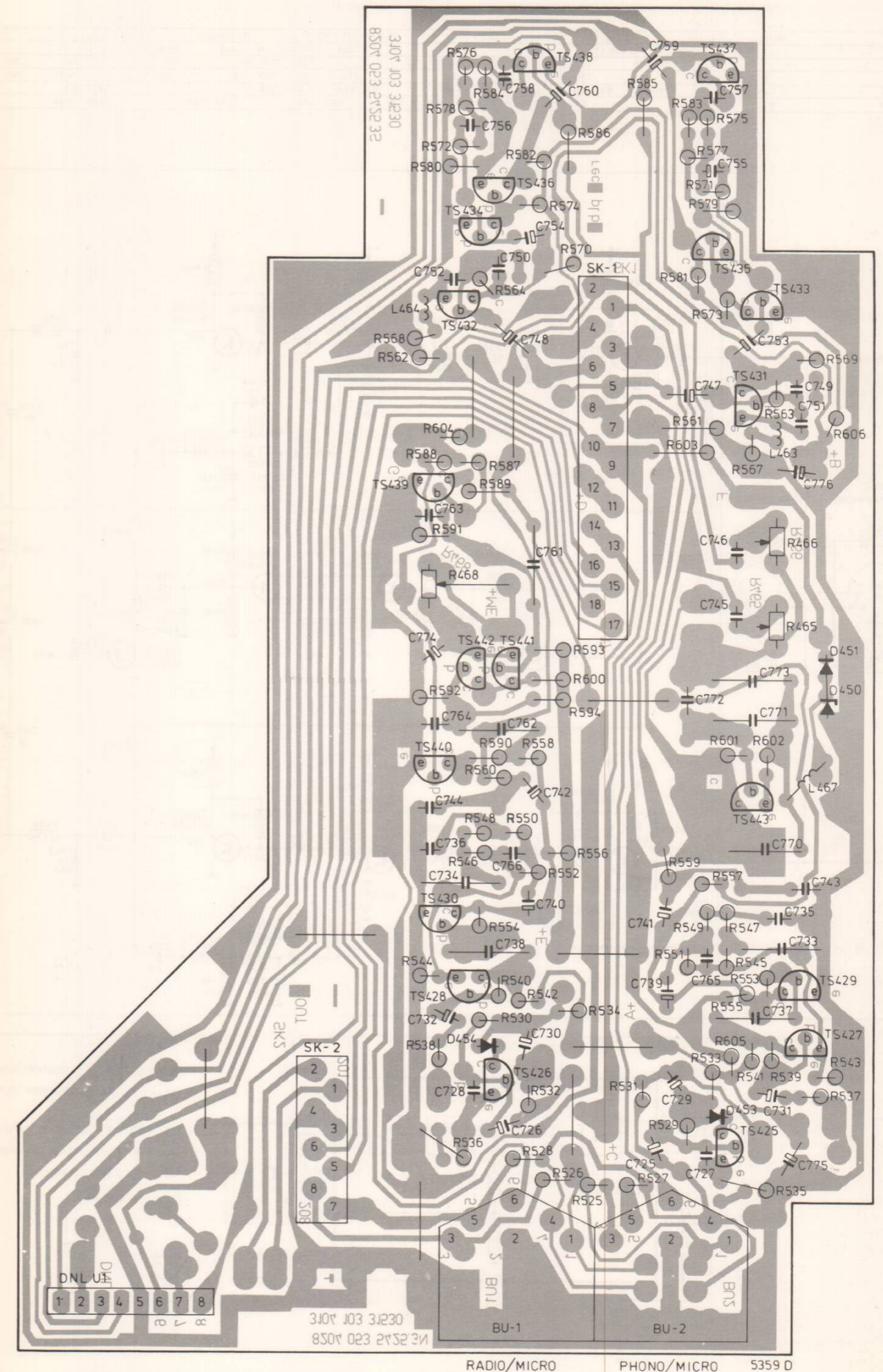
**PRINT 1**



MISC	D451 L463 TS433 431 437 435	438-442 436 434 432 L464	TS2 1. D3 2 TS3 D4 TS4 D1	D473 TS472	D471	MISC
MISC	D450 L467 TS427 429 443 425 D453	454 TS426 428 430		D470		MISC
C	755 757 759	760 754 748 758 750 756 752	3	783	780	C
C	751 740 776 753 746 747	761 774 763	5	782	781 784 785	C
C	743 733 735 770-773 737 765 739 741	740 742 766 762 738 734 764 744 736	1. 2 4			C
C	775 731 727 729 725	730 726 728 732				C
R	579 573 571 575 581 577 583 585 570 586 582 574 564 584 576 578 572 580		8 10-17 7			R
R	606 569 465 466 563 567 561 603	593 600 587 589 604 588 468 591 562 568	1-6			R
R	602 553 555 545 547 601 549 556-559 550-552 542 540 560 590 548 546 554 592 544			611-613		R
R	543 537 539 535 541 605 533 529 531 525-527 534 532 528 530 536 538			610		R

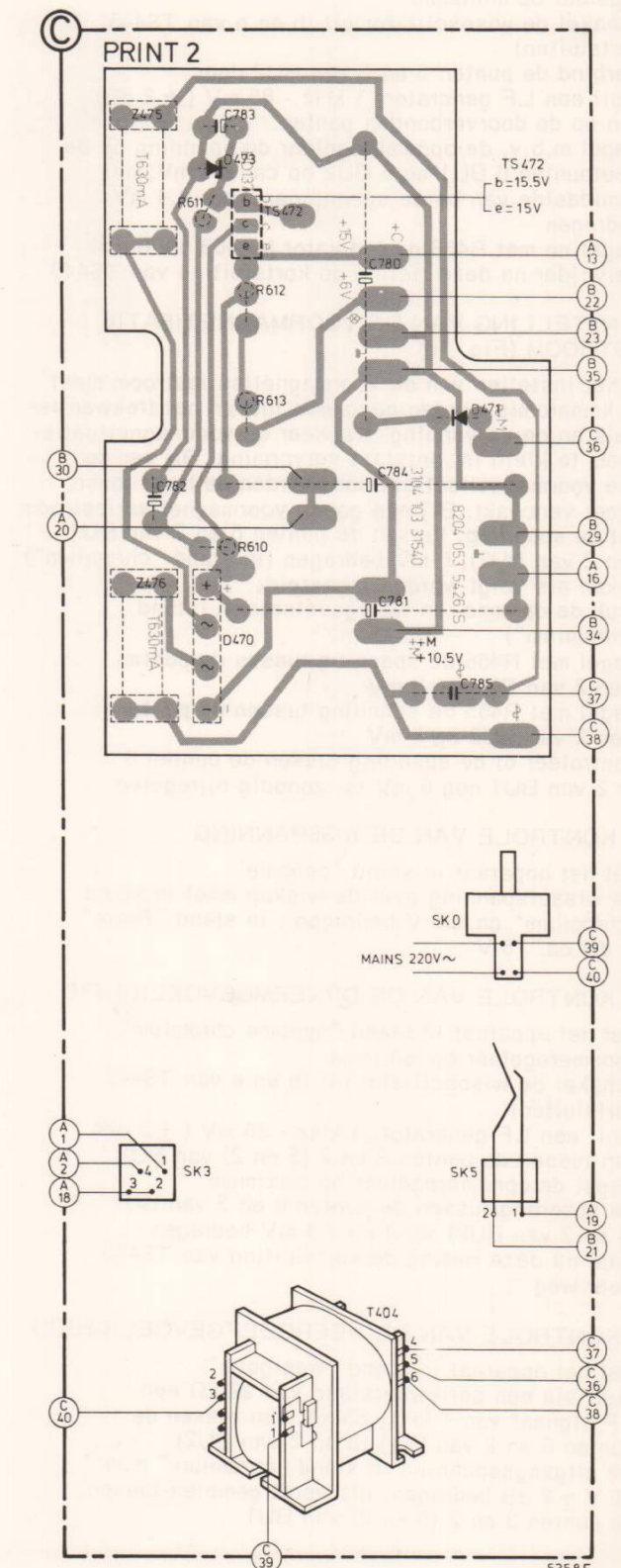
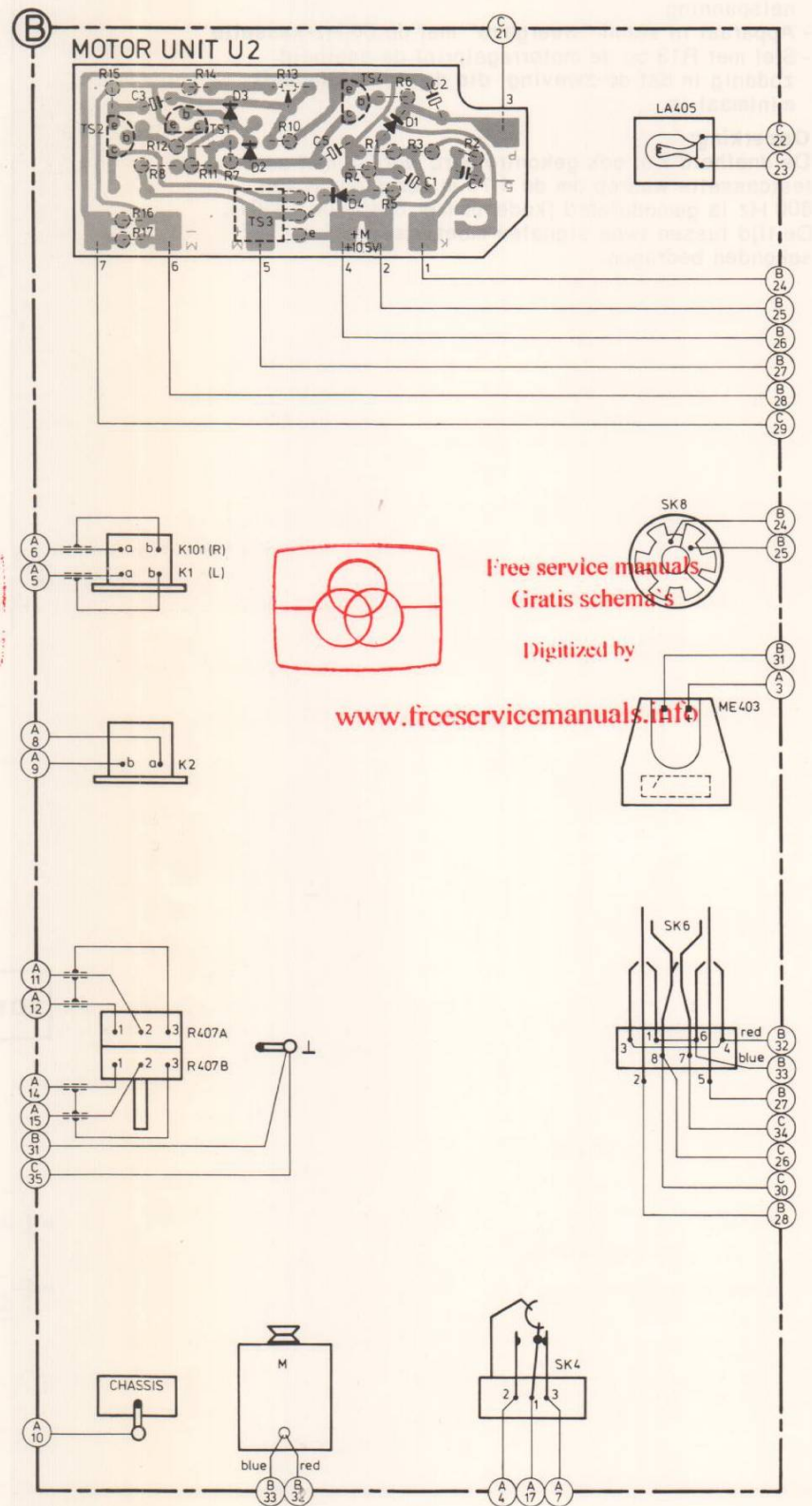
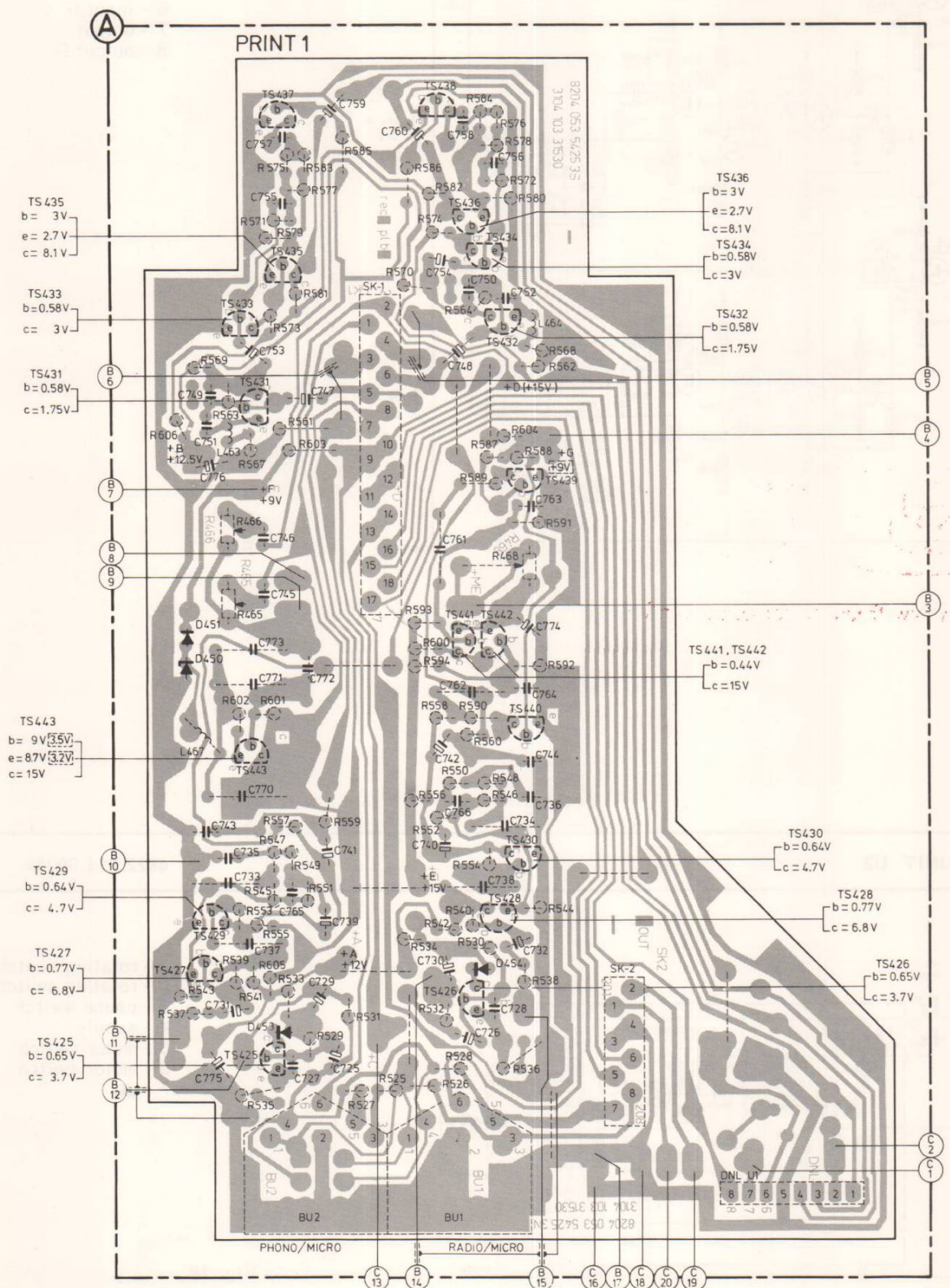

Fig. 16 World of free manuals

## ELEKTRISCHE METINGEN EN INSTELLINGEN

Benodigde meetinstrumenten

Universeelmeter 40 kΩ/V	PM2411 of P81700
LF-generator	PM5105 of GM2317
HF-mV meter	PM2454 of GM6012
Cassette Service Set	4822 395 30052
Trimset	4822 310 50014

## I. INSTELLING VAN DE OPNEEMINDIKATOR (Fig. 16)

- Apparaat in stand "opname chromium"; opname-regelaar op minimum
- Schakel de wisoscillator uit (b en e van TS443 kortsluiten)
- Verbind de punten 3 en 5 van BU2 door
- Sluit een LF generator, 1 kHz - 85 mV ( $\pm 2$  dB) aan op de doorverbonden punten
- Regel m.b.v. de opnameregelaar de spanning op de meetpunten 6 BU1 en 6 BU2 op ca. 2,4 mV; het gemiddelde van beide spanningen moet 2,4 mV bedragen
- Regel nu met R468 de indikator ME403 op 100 %
- Verwijder na deze meting de kortsluiting van TS443

## II. INSTELLING VAN DE VOORMAGNETISATIE STROOM (Fig. 16)

Bij het instellen van de voormagnetisatiestroom moet een compromis worden gevonden tussen het frequentiebereik en de vervorming. Wanneer de voormagnetisatiestroom te klein is, ontstaat vervorming. Bij een te grote voormagnetisatiestroom worden de hoge tonen te veel verzwakt. Bij een goede voormagnetisatiestroom moet de spanning, tussen de punten 6 en 2 van BU1 (6 en 2 van BU2), 6 mV bedragen (in stand "chromium"). Dit kan als volgt worden ingesteld:

- Druk de opname- en weergavetoets in (stand "chromium")
- Regel met R466 de spanning tussen de punten 6 en 2 van BU1 op 6 mV
- Regel met R465 de spanning tussen de punten 6 en 2 van BU2 op 6 mV
- Controleer of de spanning tussen de punten 6 en 2 van BU1 nog 6 mV is, zonodig bijregelen

## III. KONTROLE VAN DE WISSPANNING

- Zet het apparaat in stand "opname"
- De wisselspanning over de wiskop moet in stand "chromium" ca. 20 V bedragen; in stand "Ferro" is dit ca. 15 V

## IV. KONTROLE VAN DE OPNEEMGEVOELIGHEID

- Zet het apparaat in stand "opname chromium"; opnameregelaar op minimum
- Schakel de wisoscillator uit (b en e van TS443 kortsluiten)
- Sluit een LF generator, 1 kHz - 85 mV ( $\pm 2$  dB) aan tussen de punten 3 en 2 (5 en 2) van BU2
- Regel de opnameregelaar op maximum
- De spanning tussen de punten 6 en 2 van BU1 (6 en 2 van BU2) moet nu 2,4 mV bedragen
- Haal na deze meting de kortsluiting van TS443 weer weg

## V. KONTROLE VAN DE WEERGEFGEVOELIGHEID

- Zet het apparaat in stand "weergave"
- Sluit via een serieweerstand van 22 kΩ een LF signaal van 1 kHz, 55 mV aan tussen de punten 6 en 2 van BU1 (6 en 2 van BU2)
- De uitgangsspanning in stand "chromium" moet 75 V  $\pm 2$  dB bedragen; dit wordt gemeten tussen de punten 3 en 2 (5 en 2) van BU1

## VI. KONTROLE EN INSTELLING VAN DE BAND-SNELHEID

De snelheid kan worden gecontroleerd met behulp van de "Cassette Service Set" (alleen bij 50 Hz netspanning). Bij deze meting wordt een cassette met een signaal van 50 Hz weergegeven. Door dit signaal te vergelijken met de netfrequentie kan worden bepaald of de bandsnelheid al dan niet goed is.

- Sluit de "Cassette Service Set" aan op de versterker uitgang waarop de N2507 is aangesloten en op de netspanning
- Apparaat in stand "weergave" met de 50 Hz-cassette
- Stel met R13 op de motorregelprint de snelheid zodanig in dat de zweving, die de meter aangeeft minimaal is.

## Opmerking:

De snelheid kan ook gecontroleerd worden met een testcassette waarop om de 4,76 m een signaal van 800 Hz is gemoduleerd (kodenummer 8945 600 13501). De tijd tussen twee signalen moet tussen 98 en 102 seconden bedragen.

## FUNCTIONAL UNITS

## D.N.L. UNIT U1

4822 214 30209

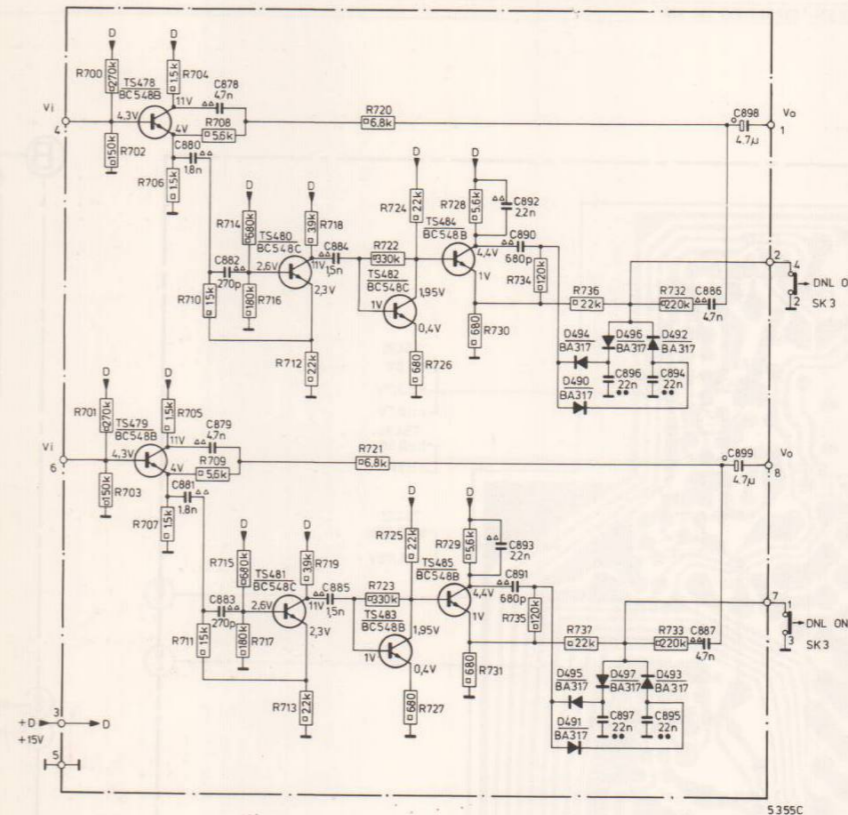

- 1 - output L
- 2 - output
- 3 - supply D, + 15 V
- 4 - input L
- 5 -
- 6 - input R
- 7 - output
- 8 - output R

Fig. 17

## MOTOR UNIT U2

4822 214 30359

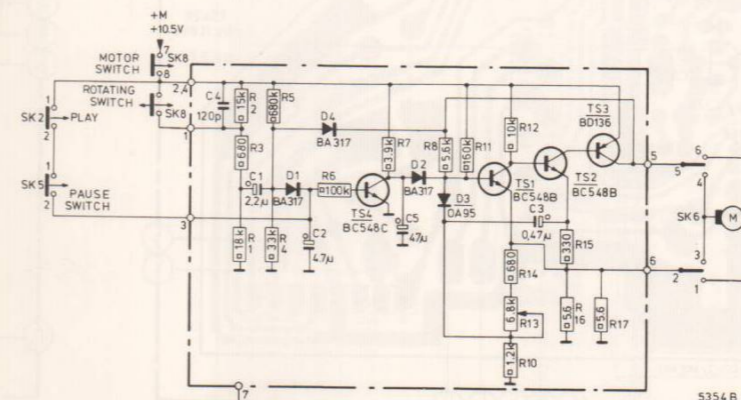

- 1 - rotating switch
- 2 - rotating switch
- 3 - pause switch
- 4 - supply
- 5 - motor switch
- 6 - motor switch
- 7 -

Fig. 18

